

Installatie Handleiding



Hét alternatief voor vezelcementplaten,
OSB en damp-open folie:
Tholin introduceert de revolutionaire
Cem-Rock® Wettershield!



Cem-Rock Installatie Handleiding - Indeling

	Pagina
1. Richtlijnen voor het hanteren/verwerken	2
2. Snijden	4
3. Bevestiging	8
4. Schroefbevestiging	11
5. Het vormen van gaten	13
6. voegwerk	14
7. Schilderen	17
8. Zelfondersteuning	18

1. Hanteren

Richtlijnen voor het hanteren

De volgende richtlijnen en aanbevelingen zijn van toepassing op alle typen Cem-Rock-platen (Cem-Rock Extreme x4, Cem-Rock Extreme Floor, Cem-Rock Standard en Cem-Rock Lite-plaat). Deze aanbevelingen zijn gebaseerd op onze beste kennis en ervaring. Niets in deze richtlijnen schept of wordt geacht enige verplichting te scheppen aan de zijde van Cem-Rock. Het blijft de verantwoordelijkheid van de gebruiker om te controleren of het product en het gebruik ervan voldoen aan de lokale wetgeving en regelgeving.

Specifieke toepassings- en/of installatiedetails die worden vermeld in classificatiedocumenten, beoordelingen en andere goedkeuringen, evenals in technische gegevensbladen van Cem-Rock, moeten worden gevolgd. Installeer Cem-Rock-platen altijd met de gladde zijde naar buiten voor de beste resultaten.

Laden en lossen van platen

Cem-Rock-platen worden geleverd op pallets die geschikt zijn voor het lossen met een vorkheftruck. Als het lossen met een kraan en hijsbanden wordt overwogen, dient er voorzichtig te worden gehandeld om beschadiging van de randen van de platen te voorkomen. Alle pallets en kisten kunnen veilig worden gehanteerd met behulp van een vorkheftruck of hijsuitrusting en banden. Stalen kabels of kettingen mogen niet worden gebruikt, omdat deze zowel de pallet als de platen zullen beschadigen.

Rijd altijd het leveringsvoertuig zo dicht mogelijk bij de plaats waar de platen worden gebruikt.

Bij het vervoeren van de platen is het essentieel om de pallets goed vast te zetten om schuiven te voorkomen. Als de platen vervolgens op de bouwplaats worden verplaatst, moeten ze op een stevige ondergrond worden geplaatst die geschikt is om opgetild te worden met een vorkheftruck. Cem-Rock-platen moeten altijd worden opgeslagen op een stevige ondergrond.

Opslag

Alle Cem-Rock-platen worden geleverd met een beschermende plastic folie. Deze bescherming mag pas worden verwijderd wanneer de platen gereed zijn voor gebruik. Alle platen moeten te allen tijde onder een overkapping blijven totdat ze worden gebruikt.

Over het algemeen moeten de volgende stappen worden genomen om ervoor te zorgen dat de platen tijdens opslag in goede staat blijven. Alle Cem-Rock-platen moeten worden opgeslagen op een overdekte en droge vlakke ondergrond, weg van het werkgebied of machines.

Pallets moeten veilig worden opgeslagen op een stevige, vlakke ondergrond. Als er twee of meer pallets gestapeld worden, moeten de volgende richtlijnen, evenals lokale wet- en regelgeving, worden nageleefd. Het aantal pallets per stapel wordt voornamelijk bepaald door de omstandigheden ter plaatse, zoals de bodemgesteldheid, vlakheid en draagkracht van de grond.

Maximaal aantal gestapelde pallets onder magazijnomstandigheden: Alle platen - maximaal 5 pallets, aanbevolen < 4 pallets. Alle platen moeten beschermd worden

tegen slecht weer. Afdekking is essentieel voor gestapelde platen. Alle platen moeten onder een overkapping worden opgeslagen. Volledige bescherming voor gestapelde en afgedekte platen tijdens opslag.

Bij het hanteren van alle Cem-Rock-platen moeten altijd de volgende aanbevelingen in acht worden genomen:

Indien mogelijk altijd platen van de stapel tillen in plaats van ze over elkaar te schuiven. Dit voorkomt schade of krassen aan het oppervlak van de onderste platen.

Platen altijd rechtop dragen, maar niet rechtop opslaan.



2. Snijden

Snijden

Alle Cem-Rock-platen kunnen worden bewerkt met conventionele houtbewerkingsapparatuur, hoewel het gebruik van handzagen met geharde tanden wordt aanbevolen. Platen met een dikte groter dan 6 mm kunnen gemakkelijker worden gesneden met een cirkelzaag met een hardmetalen zaagblad of een decoupeerzaag. Voor ruw snijwerk kunnen platen van 6 mm diep worden ingekerfd en gebroken langs een rechte lijn.

Cem-Rock raadt aan om al het snijwerk uit te voeren in goed geventileerde ruimtes en met behulp van stofafzuiging. Bedieners moeten te allen tijde de juiste beschermende maskers dragen (raadpleeg het relevante veiligheidsinformatieblad).

Cem-Rock raadt af om verschillende soorten materialen te snijden met hetzelfde zaagblad. Als hetzelfde zaagblad wordt gebruikt om Cem-Rock-platen, gevolgd door hout en vervolgens Cem-Rock-platen te snijden, zal dit resulteren in sneden van slechte kwaliteit en een aanzienlijk verminderde levensduur van het zaagblad. Het gebruik van een enkel zaagblad voor Cem-Rock-platen zorgt voor een goede kwaliteit snede en een lange levensduur van het zaagblad. Voor een klein project en bij het gebruik van een handzaag, raadt Cem-Rock het gebruik van een wegwerpzagen met geharde tanden aan.

Er zijn veel verschillende toepassingen en bevestigingsmethoden mogelijk met alle Cem-Rock-platen. De te gebruiken methode is afhankelijk van een aantal factoren, waaronder:

De vorm van de uiteindelijke toepassing van de plaat, bijvoorbeeld vierkant, rechthoekig, rond of andere vormen. De locatie waar het werk wordt uitgevoerd, bijvoorbeeld industrieel, commercieel, op of buiten locatie, enz.

De kwaliteit van vakmanschap en de benodigde apparatuur.

Lokale wetgeving, voorschriften en richtlijnen voor veiligheidsinformatie moeten worden nageleefd.

Alle Cem-Rock-platen kunnen relatief eenvoudig op locatie worden gesneden. Als er echter een groot aantal platen moet worden gesneden, wordt aanbevolen om het snijden zoveel mogelijk buiten de locatie onder gecontroleerde omstandigheden uit te voeren, om een goede kwaliteit van de afgewerkte randen en het oppervlak te waarborgen. Als u niet over een zaag van hoge kwaliteit beschikt, kunt u uw lokale partnerbedrijf van Cem-Rock om aanbevelingen vragen voor een goedgekeurde snijpartner of Cem-Rock-workshop.

Enkele algemene regels die in acht moeten worden genomen bij het werken met platen:

Voor het zagen in een werkplaats en om de levensduur van gereedschap te verlengen, wordt aanbevolen om met diamant getipte zagen te werken.

Ervaring heeft aangetoond dat gereedschap met hardmetalen tanden (TCT) meer dan voldoende is voor het snijden op locatie.

Elektrisch gereedschap met hoge snelheid produceert zeer fijn stof. Het inademen van fijn stof kan schadelijk zijn voor de gezondheid. Daarom is stofafzuigapparatuur noodzakelijk, omdat de alternatieve technologie van nat snijden niet kan worden aanbevolen.

Hoewel Cem-Rock-platen geen schadelijke vezels bevatten, kan het inademen van overmatig hinderlijk stof nadelige gevolgen hebben voor de gezondheid. Het wordt ook aanbevolen dat bij het snijden of verwerken van Cem-Rock-producten geschikte gezichtsmaskers en persoonlijke beschermingsmiddelen (PBM) worden gedragen.

De snijsnelheid wordt het best bepaald door:

- De dikte van de plaat
- De hardheid van de plaat
- De staat van het zaagblad

Platen moeten tijdens het snijden stevig worden vastgehouden om wegglijden en trillingen te voorkomen, wat kan leiden tot beschadiging van de randen van de plaat.

De keuze van het meest geschikte gereedschap hangt af van de gewoonte, praktijk en lokale regelgeving.

Snijden met handcirkelzagen

Het gebruik van een wzaagblad met hardmetalen tanden wordt aanbevolen. Het snijden gebeurt in droge toestand, dus stofafzuiging is essentieel.

De hardmetalen tanden van het zaagblad hebben een kortere levensduur dan

diamantgetipte bladen, maar ze kunnen worden geslepen door een vakman.

De instelling en bevestiging van het splijtmes moeten worden gecontroleerd en indien nodig aangepast. Stel de gewenste snijdiepte in, waarbij het zaagblad ongeveer 15 mm onder het materiaal uitsteekt - een optimale instelling garandeert een lange levensduur van het cirkelzaagblad.

Aanbevelingen voor het snijgereedschap:

- Diameter van het zaagblad: 180 mm, afhankelijk van het gereedschap
- Snelheid: ongeveer 3000 tpm
- Aantal tanden: 36-56 per zaagblad
- Voedingssnelheid: de zaag moet gelijkmatig worden geduwd zonder te stoppen en zonder de zaag vooruit te dwingen. Als de beweging wordt gestopt, moet de zaag worden opgetild. Het snijden moet loodrecht op het snijoppervlak worden voortgezet, de zaag moet worden verlaagd en de snede moet met een gelijkmatige voedingssnelheid worden voortgezet.

Tafelcirkelzagen

Industriële machines worden gebruikt voor continu snijden gedurende lange perioden, voor grote hoeveelheden en voor verbeterde efficiëntie. We raden het gebruik van motoren met lage snelheid en diamantgebaseerde zaagbladen aan voor het snijden van Cem-Rock-platen. Er zijn veel leveranciers van professionele zaagmachines, uw Cem-Rock ondersteuningsteam zal u begeleiden bij het nemen van de juiste beslissing over de apparatuur.

Aanbevelingen voor de zaagbladen:

- Diameter van het zaagblad: 300-400 mm, afhankelijk van het gereedschap
- Snelheid: ongeveer 500-1000 tpm
- Aantal tanden: 36-56 per zaagblad

On-site machines

Zaagmachines werken met een zaagblad met hardmetalen tanden en een elektromotor met lage snelheid die is gemonteerd om over een vaste werktafel te bewegen. Dit is een typische machine voor incidenteel gebruik op locatie en levert zeer goede resultaten.

Het gebruik van een stofzuiger tijdens het zagen wordt aanbevolen, vooral bij het gebruik van elektrische zagen. Als extra voorzorgsmaatregel moet u altijd oog-, oor- en stofbescherming dragen bij het gebruik van elektrisch gereedschap van welke aard dan ook.

Bij het werken met elektrische zagen moeten de volgende belangrijke punten in acht worden genomen:

- Zorg ervoor dat de te zagen platen continu en goed ondersteund worden aan beide zijden van de snede.
- Een rechte rand moet worden geklemd om de snijbewerking te begeleiden.
- Zorg ervoor dat het gereedschap tijdens het snijden tegen de rechte rand blijft.
- De snijsnelheid moet zodanig zijn dat het zaagblad niet overbelast raakt of oververhit raakt. De voedingssnelheid voor Cem-Rock-platen is langzamer dan voor hout als u de levensduur van het zaagblad wilt verlengen en een goede snede wilt bereiken.

Decoupeerzaag

Dit gereedschap is geschikt voor panelen tot 25 mm dik. Panelen kunnen gemakkelijk worden uitgesneden met een decoupeerzaag om verschillende vormen te vormen. Er zijn speciale zaagbladen met geharde tanden verkrijgbaar voor het zagen van Cem-Rock-platen.

Zoals bij alle elektrische gereedschappen, moet u ervoor zorgen dat u binnen de capaciteit van het gereedschap en het zaagblad snijdt. Forceer de snijsnelheid niet.

3. Bevestiging

Algemeen voor alle typen Cem-Rock-platen.

De platen zijn ontworpen om te worden geïnstalleerd door een bekwame aannemer die ervaring heeft met dit soort producten.

- Voor niet-dragende toepassingen moet de ontwerper ervoor zorgen dat het stalen/houten frame voldoende sterkte heeft om alle zijdelingse en andere belastingen op zichzelf te weerstaan. De platen dragen hier niet aan bij.
- De bevestiging van eventuele toegepaste belastingen moet via de platen aan de stalen- of houtenframeconstructie worden bevestigd.
- De hart-op-hartafstand van de stijlen mag niet groter zijn dan 600 mm.
- Een geschikt, gekwalificeerd en ervaren persoon moet het ontwerp en de installatiemethode van de platen controleren.
- Onder normale gebruiksomstandigheden zullen de platen waarschijnlijk geen schade oplopen, maar als er toch schade optreedt, moeten de platen worden vervangen.

Rasp/Surform

Een rasp of surform kan worden gebruikt voor het afwerken van de randen indien nodig, om ruwe snedes weg te trimmen. Voor een optimale afwerking van de randen, bewerk de randen met fijn schuurpapier.

Boren

Boren kan zowel met een handboor als met een conventionele elektrische boor met of zonder stofafzuiging worden uitgevoerd. Voor de beste resultaten moeten de platen stevig worden ondersteund achter de locatie van de gaten.

Over het algemeen zijn bij het werken met Cem-Rock-platen boren met een puntinvalshoek van 60° tot 80° in plaats van de gebruikelijkere 120°-type boorbits te verkiezen en efficiënter.

Cem-Rock raadt sterk aan om een ondersteunende onderlaag te gebruiken om uitbreken te voorkomen wanneer de boor door de achterzijde van de plaat gaat.

Bevestiging

Geteste en goedgekeurde bevestigingssystemen zijn te vinden in de beoordelings- en classificatierapporten, evenals in de technische gegevensbladen van Cem-Rock.

Cem-Rock-platen zijn gemakkelijk te hanteren en te bewerken met conventioneel gereedschap. Het is echter altijd belangrijk om basisveiligheidsmaatregelen te nemen tijdens de installatie. De volgende pagina's bevatten algemene richtlijnen die kunnen worden geraadpleegd bij het bevestigen van plaatssystemen.

Hieronder vindt u een lijst met aanbevelingen voor bevestigingsmiddelen:

Schroefmerk: Evolution Fasteners

Schroeftype: Wing-Drill zelfborende schroef met verzonken kop
Modelnummer: TSTF5.5-65-5

Schroefmerk: Evolution Fasteners

Schroeftype: Super Wing Drill Tek-schroef
Modelnummer: TSTF5.5-73-7

Schroefmerk: Fixfast Fasteners

DrillFast® Stainless
Modelnummer: DF3-SS-HT -
Bevestigingsmiddelen voor samengestelde panelen

Schroefmerk: Fixfast Fasteners

SureFast® Fastener

Modelnummer: SF-RS-SSA4-4.8

Schroefmerk: Fixfast Fasteners

DrillFast® Stainless A4

Modelnummer: DF5-SSA4-HT -

Bevestigingsmiddelen voor samengestelde panelen

Schroefmerk: RawlPlug

R-WX-T zelfborende schroeven voor staal

Modelnummer: R-WX-58T

Schroefmerk: RawlPlug

R-WX-T zelfborende schroeven voor staal

Modelnummer: R-WX-48T

Let op: Bovenstaande genoemde schroeven zijn getest met Cem-Rock-platen. Voor verdere details van de resultaten kunt u contact opnemen met het technische team van Tholin via info@tholin.nl

Bevestiging en installatie

Geteste en goedgekeurde bevestigingsystemen kunnen worden gevonden in beoordelings- en classificierapporten, evenals in de technische gegevensbladen van Cem-Rock. Het type bevestigingsmiddelen dat wordt gebruikt bij het installeren van Cem-Rock-platen is belangrijk, omdat ze de stabiliteit van een constructie en de brandprestaties kunnen bepalen. Over het algemeen moet een bevestiging aan de volgende eisen voldoen:

Corrosiebestendig.

Verzinkte spijkers worden aanbevolen voor houten frames. Roestvrijstalen

spijkers kunnen ook worden gebruikt indien gewenst. Gebruik geen schroeven wanneer de plaat deel uitmaakt van structurele versteviging, tenzij het systeem met dergelijke bevestigingsmiddelen is getest. Als roestvrijstalen schroeven worden bevestigd in verzinkte stalen structuren, moet rekening worden gehouden met het risico op corrosie onder vochtige omstandigheden. Alle installaties moeten regelmatig worden gecontroleerd op corrosie.

Verzinkte of ander geplateerde zelfborende schroeven worden aanbevolen voor stalen frames. Roestvrijstalen schroeven kunnen ook worden gebruikt.

Bevestigingspunten moeten minimaal 12 mm vanaf de rand van de plaat en 50 mm vanaf de hoeken van de plaat worden geplaatst.

Bevestigingscentra zijn over het algemeen 200 mm, maar moeten in overeenstemming zijn met de juiste Cem-Rock-specificatie. Alle relevante systeemdetaïls worden vermeld in de technische literatuur en ondersteunende documenten van Cem-Rock.

Spijkeren, nieten

De meest economische methode om te bevestigen is het gebruik van pneumatische spijker- of nietapparatuur. Bij het bevestigen van Cem-Rock-platen met spijkers moet het volgende worden opgemerkt: Drijf de bevestigingsmiddelen niet te diep in het oppervlak van de platen, omdat dit de houdkracht van de bevestiging kan verminderen en de platen kan beschadigen.

Bevestigingsmiddelen moeten recht in de plaat worden gedreven en idealiter niet meer dan 0,5 mm onder het oppervlak van de plaat worden ingebed. Afhankelijk van de toepassing en het gereedschap, de lengte van de spijkers en nietjes, raden we een werkdruk aan van 8-9 bar voor Cem-Rock-platen van 12 tot 20 mm en 5-6 bar voor Cem-Rock-platen van 6 tot 10 mm. Beschadig de plaat niet rondom de bevestiging of aan de randen van de platen. Indien de platen rondom bevestigingen zijn gebarsten, moeten de platen worden vervangen.

Spijkers kunnen rechtstreeks door deze platen in houten frames worden gedreven, zonder voorboren, op voorwaarde dat ze minstens 12 mm van de rand van de plaat verwijderd zijn en de achterkant van de plaat volledig wordt ondersteund tijdens het bevestigen.

Voor gebruik in vochtige gebieden moeten verzinkte spijkers worden gebruikt. Fijne draadnagels, ovale of verzonken nagels mogen niet worden gebruikt. Draad- of panlatten zijn acceptabel.

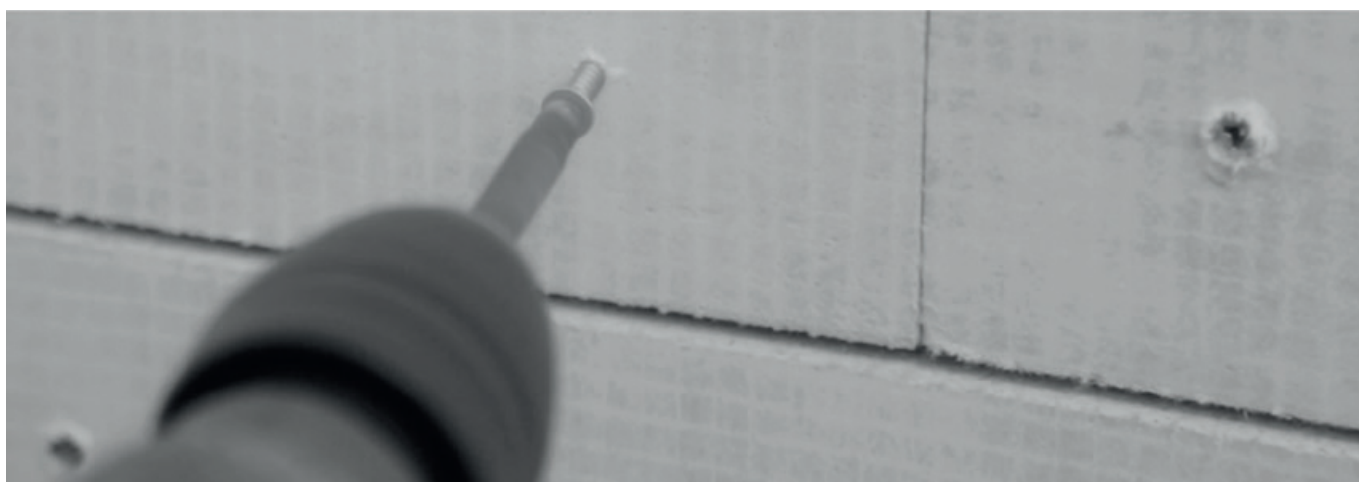

4. Schroefbevestiging

Schroefbevestiging

Bij het bevestigen van Cem-Rock-platen, vooral aan lichtmetalen stalen frames, moet het volgende worden opgemerkt:

Voor het beste resultaat moeten bevestigingsgaten worden vorgeboord, tenzij er speciaal ontworpen zelfborende schroeven worden gebruikt die geschikt zijn voor het bevestigen van cementgebonden platen aan staal.

Gebruik een schroefmachine met een hoog koppel en variabele snelheid, bij voorkeur uitgerust met een dieptemeter.

Drijf de bevestiging niet te ver in, want dit kan de houdkracht van de schroef verminderen. Verlaag de snelheid van de boormachine terwijl de schroef de plaat tegen het frame trekt.

Bij het bevestigen aan stalen frames moet altijd eerst aan de open zijde van de flens worden bevestigd. Dit zorgt voor een vlakke buitenzijde.

Vorgeboorde geleidegaten moeten minstens 12 mm van de rand van de platen worden geboord en indien nodig verzinkt.

Gebruik zelfborende of zelftappende schroeven bij het bevestigen van platen aan staal. Voor alle andere situaties zijn gipsplaat Schroeven doorgaans geschikt.

Platen met een dikte van 15 mm of meer kunnen met grote zorg direct op de rand worden bevestigd. De juiste schroeven worden beschreven in het technische gegevensblad voor de betreffende toepassing. Raadpleeg pagina 6 van de

Bevestigingsgids voor meer informatie. Vorgeboorde geleidegaten moeten minstens de helft van de dikte van de plaat vanaf de rand worden geboord en indien nodig verzinkt. Schroeven moeten een diepe draad hebben (bijv. Hilo of gipsplaattype) bij het bevestigen van de ene plaat aan de andere. Zelfborende of zelftappende schroeven zijn ook geschikt. Schroeven bij hoeken moeten op een afstand worden geplaatst die gelijk is aan de dikte van de plaat vanaf de hoek, of minimaal 50 mm, afhankelijk van wat groter is. Let erop dat schroeven niet te strak worden aangedraaid.

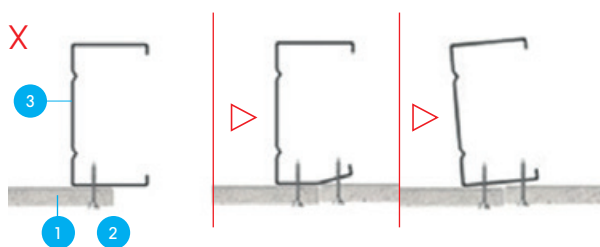

ONJUISTE volgorde van bevestiging aan stalen profiel.

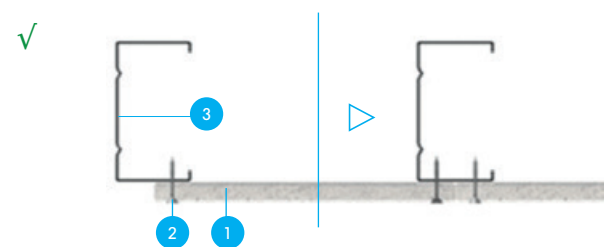

JUISTE volgorde van bevestiging aan stalen profiel.



Nietmachines voor nietjes
tot een lengte van 90 mm



Schroefmachine



Nagelmachines voor nietjes
tot een lengte van 90 mm

5. Het vormen van gaten

Het vormen van gaten

Vaak moeten er openingen in een board worden gemaakt om ruimte te bieden voor doorvoer van diensten zoals schakeldozen, verlichting, toegangspanelen, enzovoort. De volgende procedures dienen daarom slechts als algemene richtlijnen. Elke methode die gaten kan snijden zonder de board te beschadigen is acceptabel.

Voor gladde, schone ronde gaten:

- Markeer het midden van het gat op de board;
- Boor een gat als geleider;
- Snijd het gat naar de gewenste diameter met behulp van een gatenzaag bevestigd aan een zware elektrische boormachine, waarbij de centrale punt in het voorgeboorde gat wordt gestoken, of gebruik een decoupeerzaag.

Voor kleine onregelmatige gaten:

- Kleine rechthoekige openingen kunnen worden gemaakt door een reeks kleine gaten (met behulp van een boormachine) rondom de omtrek van de opening te vormen;
- Tik voorzichtig het afvalstuk uit het paneelvlak. Zorg ervoor dat de randen goed worden ondersteund om beschadiging aan de boards te voorkomen;
- Ruwe randen kunnen worden schoongemaakt met een rasp of schuurpapier met korrel 40.

Voor grotere openingen of gaten:

- Maak diepe inkepingen rondom de omtrek van de opening met behulp van een scherp gereedschap (alleen bij dunne boards);
- Maak in het midden een groot rond gat met de eerder beschreven methode;
- Zaag vanuit het midden naar de hoeken van de opening;
- Tik afvalstukken vanaf de voorkant en maak indien nodig ruwe randen schoon met een rasp of schuurpapier met minstens korrel 40. Geef de hoeken een afgeronde vorm met een halfronde rasp om eventuele spanningspunten te elimineren.

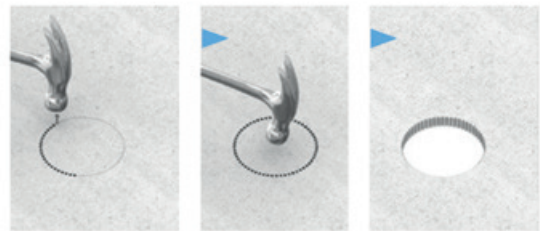

Spijkeren en hameren voor het maken van openingen.

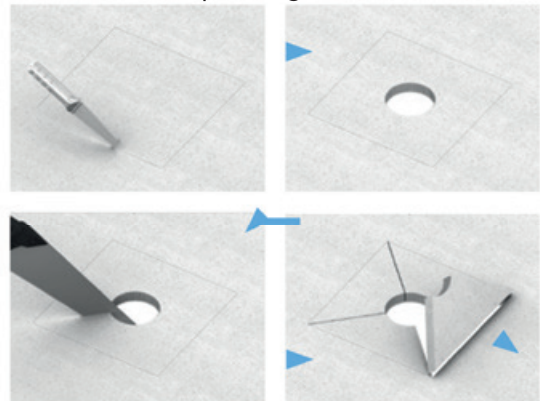

Voor grotere openingen of ruimtes

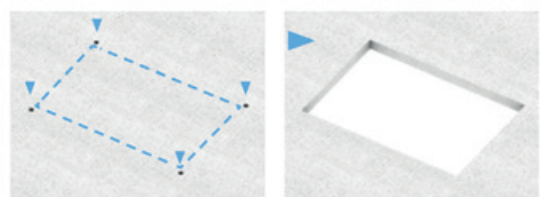

Openingen kunnen worden gemaakt met behulp van alternatieve methoden.

OPMERKING:

Maak nooit gaten door zware hamers, koude beitels of andere "agressieve" methoden te gebruiken. Dit zal de onderkant van de boards beschadigen en de brandprestaties van het systeem negatief beïnvloeden.

6. voegwerk

Naadloze afwerking tussen de platen

Naadloze afwerking is van toepassing op de meeste scheidings- en plafondconstructies. In sommige gevallen kan het echter ook van toepassing zijn op externe muurconstructies. Over het algemeen vereisen installaties van verborgen plafond- en scheidingswandsystemen een naadloze afwerking zonder scheuren.

De methode voor het construeren van vlakke voegen is sterk afhankelijk van de vaardigheden en expertise van de installateur, evenals de stabiliteit van de ondersteunende constructie.

Het wordt aanbevolen dat de dikte van de panelen die worden gebruikt voor vlakke voegen minimaal 7 mm dik is. Dunner plaatmateriaal wordt alleen gebruikt wanneer ze later met synthetische bindmiddelen of texturen worden afgewerkt.

Hier volgen enkele richtlijnen voor het afwerken van voegen die zullen helpen om het gewenste professionele uiterlijk te bereiken.

Om een goede vlakke voeg te krijgen, wordt aanbevolen dat alle panelen afgeschuinde of verzonken randen hebben aan de zijde waar ze aansluiten op andere panelen.

Voor een vlakke afwerking is een voeg met een dubbele troffelbreedte (minimaal 200 mm) vereist, tenzij de uitsparing opnieuw wordt aangebracht.

Wanneer de platen gereed zijn voor voegbehandelingen, moeten de volgende stappen worden gevolgd om de gewenste afwerking te verkrijgen.

Na de installatie van de platen, wacht

ongeveer 24 tot 48 uur om de plaat zich aan te laten passen aan het vochtgehalte van de omgevingsatmosfeer.

Zodra het evenwichtsvochtgehalte is bereikt, zal de vochtafhankelijke beweging afnemen, waardoor het risico op scheurvorming in de voegen wordt verminderd;

Maak het oppervlak van de voeg en het omliggende gebied schoon (ongeveer 300 mm breed aan elke zijde van de voeg); Werk altijd met schone gereedschappen en containers;

Het werk moet worden uitgevoerd in een omgeving waar de omgevingstemperatuur minimaal 5 °C of hoger is;

Bereid de voegvuller voor volgens de instructies van de fabrikant. Gebruik altijd schoon water;

Vul de voeg met voldoende voegvuller; Breng een laag wapeningsvezelgaasband aan over de vuller en bedek het volledige oppervlak van het gaasband met een overmatige hoeveelheid goed ingebedde voegvuller met behulp van een spatel;

Laat volledig drogen en schuur het oppervlak met fijn schuurpapier;

Breng een tweede laag voegvuller aan met een brede troffel;

Wacht tot het volledig is uitgehard en schuur het oppervlak opnieuw lichtjes met fijn schuurpapier;

Afhankelijk van het gewenste afwerkingsniveau kan uiteindelijk een laatste laag voegafwerker worden aangebracht met een trowel van 280 mm breed (bij voorkeur gebogen).

Het wordt aanbevolen om de gebieden waarop de vuller wordt aangebracht te gronden met een P.V.A. sealer. Dit voorkomt dat vocht uit de vuller te snel in de platen wordt opgenomen en vermindert het risico op scheurvorming en/of delaminatie van de vuller.

Behang

Bij het behangen van Cem-Rock platen, moet het oppervlak eerst worden voorbehandeld om zuiging tegen te gaan en de glijbaarheid te verbeteren. Vervolgens kan het behang of vinyl op de normale manier worden aangebracht. Flush jointing met gaasband. Legenda:

1. Cem-Rock brandwerende plaat
2. Sponning, 30 mm breed, 2 mm diep (waardoor een voeg van 60 mm breed ontstaat)
3. PVA-sealer
4. Zelfklevend, geweven glasvezel, voeggaas, 50 mm breed
5. Cem-Rock vochtbestendige voegvuller, kant-en-klaar
6. Houten of stalen profiel als ondersteuning achter alle voegen van de platen
7. Raadpleeg pagina 6 van de Bevestigingsdetails.

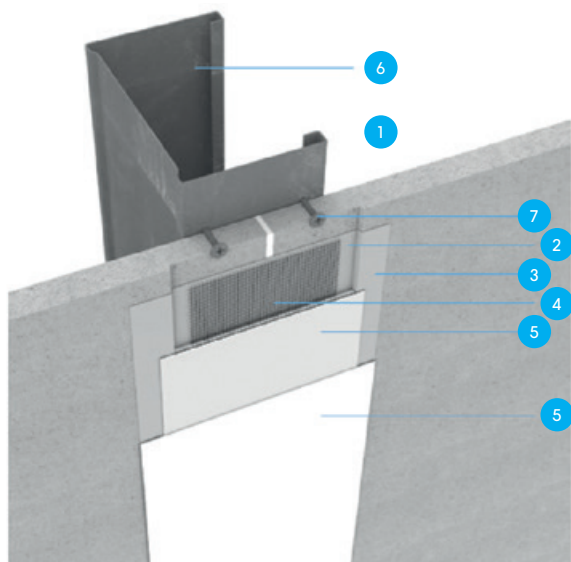

Vul de voeg met een enkele, dunne laag pleister en leg vervolgens een verstevigend gaas er overheen.



Breng een volgende laag pleistercompound aan om het af te werken.



Laatste voeg na afwerking met een troffel.

Flush afwerking met papieren tape

Legenda:

1. Cem-Rock Board
2. Verzonken rand, nominale breedte van 50 mm
3. PVA Sealer
4. Papieren voegband van 50 mm breed
5. Gipsgebaseerd voegmiddel
6. Houten of stalen steunconstructie achter alle voegverbindingen
7. Raadpleeg pagina 6 van de bevestigingsdetails.

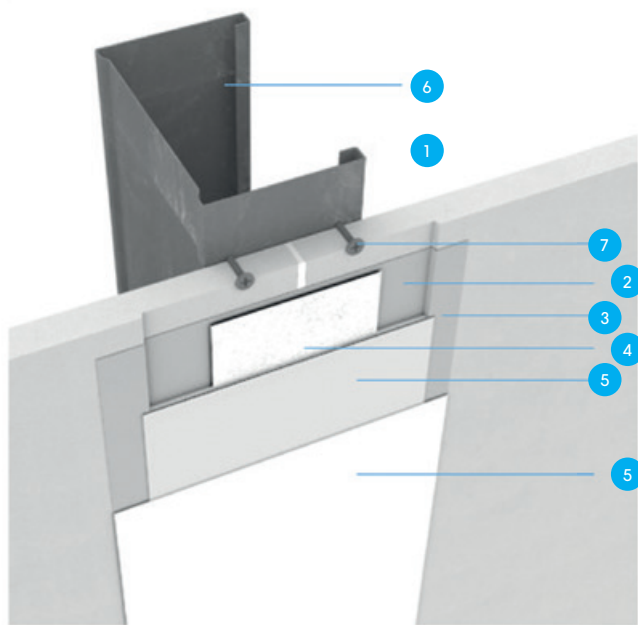

Stukadoren

Indien stukadoren noodzakelijk is, raadpleeg dan de Technische Dienst van Cem-Rock.

Het wordt aanbevolen om eerst een kleine testzone te stukadoren om te controleren of de platen voldoende zijn afdicht. Het is raadzaam om zelfklevend glasvezel- of juten gaas over voegen en interne hoeken aan te brengen.

Indien een dunne afwerklaag gewenst is:

Breng een afdichtende laag aan van verdunde universele primer/P.V.A. (1 deel P.V.A. op 5 delen water). Laat de afdichtende laag grondig drogen (ongeveer 24 uur). Breng een hechtlaag aan (3 delen P.V.A. op 1 deel water). Breng een dunne pleisterlaag (maximaal 5 mm dik) aan terwijl de hechtlaag nog nat en kleverig is.

Alle Cem-Rock platen hebben een hoog zuigvermogen en hoewel succesvolle dunne afwerklaag relatief eenvoudig te verkrijgen zijn, is enige voorzichtigheid geboden om het snelle drogen van pleisterlagen te vertragen, vooral in gebieden met hoge omgevingstemperaturen. De aanbevelingen van de hechtlaag en pleisterfabrikant moeten te allen tijde worden opgevolgd.

Betegeling

Cem-Rock dient voor het betegelen te worden voorzien van een geschikte primer. Raadpleeg de lijmfabrikant voor de juiste specificaties en keuze van lijm. Voor keramische tegelbekleding (tegelaformingen ≤ 600 mm x 600 mm) dient een geschikte flexibele lijm te worden gebruikt. Raadpleeg de lijmfabrikant voor de juiste specificaties en keuze van lijm. De tegellijm moet ten minste voldoen aan de eisen van klasse C2 volgens EN 12004-1.

Maximaal tegelgewicht voor wanden:

- Cem Rock - 85 kg/m²
- Cem Rock eXtreme X4 - 120 kg/m²

7. Schilderen

Schilderen

Alle coatings moeten worden geleverd door een betrouwbare fabrikant en hun aanbevelingen met betrekking tot oppervlaktevoorbereiding, afdichting en afwerklaag moeten te allen tijde worden opgevolgd.

Oppervlakken moeten droog zijn en vrij van olie, losse lagen en stof. Indien nodig kunnen schroefgaten en plaatnaden worden gevuld met kant-en-klare voegvuller en vervolgens worden geschuurd (raadpleeg de fabrikant voor advies over geschikte voegvuller).

Als hoeken van het omhulsel bescherming nodig hebben, kan kunststof of stalen hoekprofielen voor gipsplaten worden gebruikt.

Bij gebruik van watergedragen verf wordt een eerste laag, meestal gemengd met schoon water in een verhouding van 50/50, aanbevolen. Voor op olie gebaseerde verf moet een geschikte alkalibestendige primer worden gebruikt. Geschilderde dampremmers kunnen worden gemaakt door het aanbrengen van gechloreerd rubber, epoxyhars of polyurethaanverf (achterafdichting kan in bepaalde gevallen vereist zijn).

Deze platen hebben een mooie, gladde afwerking, maar indien gewenst kunnen ze worden geschilderd met emulsieverf of op olie gebaseerde verf. Bij watergedragen verf moet een eerste laag worden gebruikt. Voor op olie gebaseerde verf moet een universele primer worden gebruikt. Een alkalibestendige primer is niet nodig.



Voordat u gaat schilderen, zorg ervoor dat alle voegen droog en schoon zijn.



Vooraf geïnstalleerde Cem-Rock-platen kunnen worden geschilderd met water- of oliebasis verf.



Het aanbrengen van voegvuller

Dit geldt ook voor zelfdragende kanalen en keukenafzuigkanalen.

Voor hygiënische doeleinden en gemakkelijk schoonmaken wordt aanbevolen om een vet- en vuilbestendige coating aan te brengen op het oppervlak van de plaat dat de interne zijde van het kanaal vormt.

8. Zelfondersteuning

Toevoerluchtkanalen

Wanneer het niet kan worden vermeden, kan regen en sneeuw in het kanaal terechtkomen in het gebied van de verse luchtinlaat. Hoewel Cem-Rock-platen bestand zijn tegen vocht, raden we aan om een geschikte waterdichte impregnatie aan te brengen in de gebieden naast de inlaatopeningen over een minimale afstand van 1 meter om waterabsorptie te verminderen. Vraag een vertegenwoordiger van uw lokale Cem-Rock-bedrijf om geschikte producten.

Het wordt niet aanbevolen om het hele kanaalsysteem te coaten met een waterdichte coating, omdat er anders vloeibaar water in de kanalen kan verzamelen.

Het oppervlak van Cem-Rock-platen kan bij installatie een lichte laag stof hebben. Om te voorkomen dat het stof zich door het ventilatiesysteem verspreidt, wordt aanbevolen om de Cem-Rock-platen te coaten met een commerciële dampdoorlatende silicaatprimer.

Zelfdragende kanalen

Cem-Rock-platen hebben meestal één gladde zijde en één natuurlijke zijde. Bij gebruik als zelfdragende kanalen moet de gladde zijde aan de binnenkant van het ventilatiekanaal worden geplaatst. Dit zorgt voor een optimale luchtstroom over de platen.

Zelfdragende kanalen - vochtregeling

Kunstvoorwerpen in musea en tentoonstellingen kunnen te lijden hebben onder hoge luchtvochtigheid. Vooral in de herfst en winter, wanneer bezoekers historische gebouwen betreden met natte schoenen en kleding, kan de airconditioning overbelast raken door een ophoping van vocht. Zelfdragende kanalen die zijn geconstrueerd met Cem-Rock-platen kunnen bijdragen aan

vochtregulatie, omdat de platen van nature ademend en dampdoorlatend zijn. Cem-Rock-platen zijn in staat om vocht op te nemen en vrij te geven, afhankelijk van de luchtvochtigheid in de omgeving.

Schimmelgroei

Cem-Rock-platen ondersteunen geen schimmelgroei. Er zit onvoldoende organisch materiaal in de platen waarop een cultuur kan ontstaan.

Toepassingen buitenshuis

De meeste Cem-Rock-platen zijn bestand tegen vocht en luchtvochtigheid. De platen worden getest volgens EN-12467 om extreme weersomstandigheden zoals vries-dooi, hitte-regen en onderdompeling-droging te weerstaan.

Bekleding

In situaties waar er gevaar is voor waterinfiltratie, zorg ervoor dat de voegen en schroefdoorgangen worden afgedicht tegen waterindringing door het gebruik van een water- en UV-bestendige tape voor buitengebruik of door het gebruik van een geschikt mastiekvoegmiddel. Het gebruik van een ademend membraan aan de buitenzijde van de Cem-Rock-plaat is ter beoordeling van het architectonisch ontwerpteam, afhankelijk van de wandopbouw. In situaties waar geen isolatielaag buiten de plaat is geïnstalleerd, wordt aanbevolen om een ademend membraan te gebruiken. Alle voegen moeten zo snel mogelijk na de installatie worden afgedicht en waterdicht worden gemaakt.

Als het ademend membraan aan de buitenzijde van de platen wordt gebruikt, is het afdichten van de voegen optioneel. In deze situatie is het belangrijk dat het ademend membraan binnen twee weken na installatie van de platen wordt geïnstalleerd. Nadat de platen zijn

geïnstalleerd en de voegen zijn afgeplakt of afgedicht, kunnen de platen tot 12 maanden blootgesteld blijven op de muur. Installeer regenschermgevelbekleding volgens de specificaties van de architect.

Coating

De toepassing van een commercieel silicaatcoatingsysteem biedt ook voldoende bescherming tegen weersinvloeden. Een versterkende glasvezelstof wordt om de Cem-Rock-constructie gewikkeld en vervolgens geschilderd met een geschikt coatingsysteem, zoals Decothane. Dikke-film-epoxycoatings of gestructureerde dunne-filmcoatings zijn ook geschikt.

Garantie

Cem-Rock wordt geleverd met een beperkte materiaalgarantie van 10 jaar.

Disclaimer

De architectuur, techniek en ontwerp met het Cem-Rock-product zijn de verantwoordelijkheid van de ontwerpprofessional van het project. Alle producten en systemen moeten voldoen aan nationale bouwvoorschriften en normen.

De informatie in dit document is bedoeld als algemene informatie en richtlijn, en Tholin Sales wijst uitdrukkelijk elke aansprakelijkheid af voor het gebruik van het Cem-Rock Board en voor de architectuur, het ontwerp, de techniek of de vakmanschap van een project. De ontwerpprofessional bepaalt naar eigen goeddunken of dit product het meest geschikt is voor het project. Deze details kunnen zonder voorafgaande kennisgeving worden gewijzigd.

Neem contact op met Tholin Sales om ervoor te zorgen dat u de meest recente versie heeft.

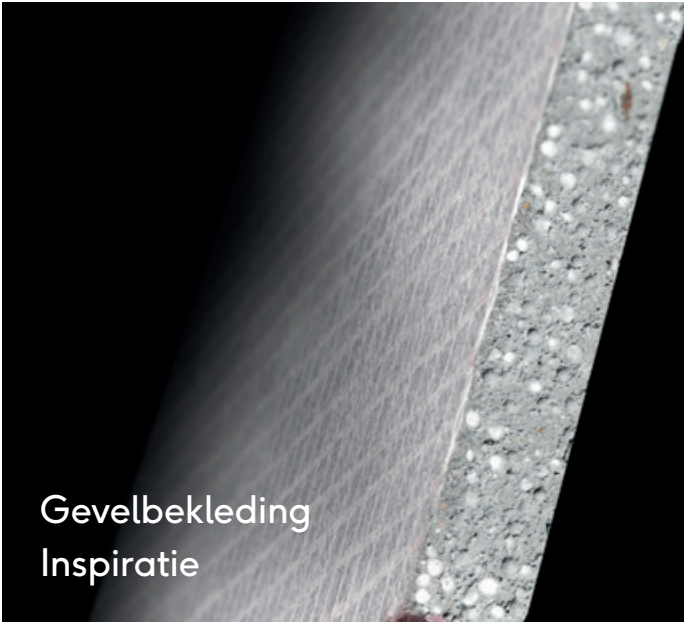

CEM-ROCK®

Tholin is een officieel dealer van CEM-ROCK®. Hierbij werken we samen met een zorgvuldig gekozen netwerk. Met oog voor detail, innovatie en duurzaamheid brengen we natuur, mens en product samen. Tholin werkt samen met partners door heel Nederland aan kwalitatief, hoogstaande, eigentijdse en duurzame bouwprojecten.

